

HYUNDAI
AIR CONDITIONER



AIR CONDITIONER PORTABLE

HPAC09UA3WF

Інструкція з експлуатації



GENUINE PRODUCT OF
HYUNDAI CORPORATION

Зміст

1. КОРИСНА ІНФОРМАЦІЯ ПЕРЕД ПОЧАТКОМ ВИКОРИСТАННЯ	3
2. ВАША БЕЗПЕКА	6
3. ОГЛЯД ПРОДУКТУ	12
4. УСТАНОВКА	14
5. ЕКСПЛУАТАЦІЯ	19
6. ОЧИЩЕННЯ ТА ДОГЛЯД	28
7. ПОШУК ТА УСУНЕННЯ НЕСПРАВНОСТЕЙ	30
8. ВИВЕДЕННЯ З ЕКСПЛУАТАЦІЇ	31

1. КОРИСНА ІНФОРМАЦІЯ ПЕРЕД ПОЧАТКОМ ВИКОРИСТАННЯ

1.1 ОПИС ПРОДУКТУ

Наші потужні портативні кондиціонери — це чудові рішення для охолодження окремих кімнат, що створюють комфортну атмосферу у вашому приміщенні. Вони також мають функцію вентиляції та осушення для циркуляції повітря та видалення вологи. Це автономні системи, які не вимагають постійної установки, що дозволяє переміщати їх у те місце, де вони найбільш потрібні. Вони зазвичай використовуються на кухні, в приміщеннях тимчасового проживання, комп'ютерних залах, гаражах та багатьох інших місцях, де установка зовнішнього блоку кондиціонера обмежена.

У функції холодоагенту використовується екологічно чистий R290. R290 не має шкідливого впливу на озоновий шар (ODP), має незначний парниковий ефект (GWP) і доступний у всьому світі. Завдяки своїм ефективним енергетичним властивостям R290 ідеально підходить для використання у функції холодоагенту в таких системах. Слід вжити спеціальних запобіжних заходів через високу горючість охолоджувальної рідини.

1.2 СИМВОЛИ НА ПРИСТРОЇ ТА В ПОСІБНИКУ КОРИСТУВАЧА



ПОПЕРЕДЖЕННЯ

Цей пристрій використовує легкозаймистий холодоагент. У разі витoku холодоагенту і його контакту з полум'ям або нагрівальними елементами утвориться шкідливий газ, і виникне ризик пожежі.



Перш ніж експлуатувати пристрій, уважно прочитайте ПОСІБНИК КОРИСТУВАЧА.



Додаткова інформація міститься в ПОСІБНИКУ КОРИСТУВАЧА, ПОСІБНИКУ З ТЕХНІЧНОГО ОБСЛУГОВУВАННЯ тощо.



Персонал, що обслуговує обладнання, повинен уважно прочитати ПОСІБНИК КОРИСТУВАЧА та ПОСІБНИК З ТЕХНІЧНОГО ОБСЛУГОВУВАННЯ перед початком експлуатації.



ДОТРИМУЙТЕСЬ НАСТУПНИХ ПРАВИЛ БЕЗПЕКИ

- Під'єднайте прилад лише до джерел живлення 220-240 В зм. стр., Цей пристрій призначений для використання профільними спеціалістами або користувачами, що пройшли належне навчання, у майстернях, на підприємствах легкої промисловості та на фермах, чи особами, які не володіють спеціальними знаннями, у комерційній сфері.
- Цей пристрій можуть використовувати діти віком від 8 років, особи з обмеженими фізичними, сенсорними або розумовими здібностями або браком досвіду й знань, якщо вони перебувають під належним наглядом або отримали вказівки щодо безпечної експлуатації цього пристрою та розуміють пов'язані із цим ризики. Не дозволяйте дітям гратися з пристроєм. Дітям заборонено здійснювати очищення або технічне обслуговування приладу без нагляду з боку відповідальних осіб.
- Пристрій розроблений виключно для використання з газом R-290 (пропан) як визначеним холодоагентом.
- **Контур холодоагенту герметичний. Обслуговування повинен виконувати тільки кваліфікований спеціаліст!**
- Не випускайте холодоагент в атмосферу.
- R-290 (пропан) є легкозаймистим і важчим за повітря.
- Він накопичується спочатку внизу, але може бути рознесений вентиляторами.
- Якщо є або навіть підозрюється наявність пропану, не дозволяйте непідготовленому персоналу намагатися знайти причину.
- Пропан, що використовується в пристрої, не має запаху.
- Відсутність запаху не означає, що газ не витік.

- Якщо виявлено витік, негайно евакуюйте всіх людей з приміщення, провітрить його та повідомте місцеву пожежну службу про витік пропану.
- Не дозволяйте нікому повертатися в приміщення, поки не прибуде кваліфікований спеціаліст з обслуговування і не підтвердить, що повернення в приміщення є безпечним.
- Усередині або поблизу пристроїв не можна використовувати відкритий вогонь, сигарети або інші можливі джерела займання.
- Компоненти призначені для використання з пропаном, не створюють іскор і не викликають займання. Компоненти слід замінювати тільки на ідентичні запасні частини.

НЕВИКОНАННЯ ЦЬОГО ПОПЕРЕДЖЕННЯ МОЖЕ ПРИЗВЕСТИ ДО ВИБУХУ, СМЕРТІ, ТРАВМУВАННЯ ТА ПОШКОДЖЕННЯ МАЙНА.

2. ВАША БЕЗПЕКА

Ваша безпека – це найважливіше для нас!



 <p>ПОПЕРЕДЖЕННЯ</p>	<p>Перед використанням приладу уважно прочитайте цей посібник і переконайтеся, що ви все зрозуміли.</p>
---	---

2.1 ПРАВИЛА БЕЗПЕКИ ПІД ЧАС ЕКСПЛУАТАЦІЇ

ПОПЕРЕДЖЕННЯ — щоб зменшити ризик виникнення пожежі, ураження електричним струмом або травмування людей чи пошкодження майна:

- Якщо кабель живлення пошкоджений, його заміну має виконувати виробник, його представник, який відповідає за проведення обслуговування, або людина з аналогічною кваліфікацією — це дасть змогу уникнути появи небезпечних ситуацій.
- Під час обслуговування пристрій повинен бути від'єднаний від джерела живлення.
- Завжди підключайте пристрій до джерела живлення з напругою, частотою та номінальною потужністю, що відповідають зазначеним на ідентифікаційній табличці виробу.
- Завжди використовуйте розетку з заземленням.
- Від'єднайте шнур живлення під час чищення або коли пристрій не використовується.
- Не торкайтеся пристрою вологими руками. Не допускайте потрапляння води на пристрій.
- Не занурюйте пристрій у воду та не піддавайте його впливу дощу, вологи або інших рідин.
- Не залишайте пристрій працювати без нагляду. Не нахиляйте і не перевертайте пристрій.
- Не від'єднуйте пристрій від мережі під час його роботи.
- Не від'єднуйте пристрій, тягнучи за шнур живлення.
- Не використовуйте подовжувач або перехідник.
- Не кладіть предмети на пристрій.
- Не залазьте і не сідайте на пристрій.
- Не вставляйте у випускні повітряні отвори пальці або будь-які інші предмети.
- Не торкайтеся повітрязабірника та алюмінієвих ребер пристрою.

- Не використовуйте пристрій, якщо він впав, був пошкоджений або має ознаки несправності.
- Не чистьте пристрій хімічними засобами.
- Переконайтеся, що пристрій знаходиться далеко від вогню, легкозаймистих або вибухонебезпечних предметів.
- Пристрій слід змонтувати згідно з національними правилами влаштування електропроводки.
- Не використовуйте засоби для прискорення процесу розморожування або очищення, крім тих, що рекомендовані виробником.
- Пристрій слід зберігати в приміщенні, де немає джерел постійного нагрівання (наприклад, відкритого вогню, включеного газового приладу або електричного обігрівача).
- Пристрій необхідно зберігати у спосіб, що виключає можливість його механічного пошкодження.
- Не розрізайте і не спалюйте, навіть після використання.
- Пам'ятайте, що холодоагенти можуть не мати запаху.
- Трубопроводи повинні бути захищені від фізичних пошкоджень і не повинні встановлюватися в невентильованому приміщенні, якщо площа цього приміщення менше ніж 6 м².
- Неухильно дотримуйтеся національних норм влаштування газових установок.
- Забезпечте вільне проходження потоку повітря через вентиляційні отвори.
- Прилад потрібно зберігати в добре вентильованій зоні, у якій розмір приміщення відповідає площі, виділеній для експлуатації приладу.

 ПОПЕРЕДЖЕННЯ	<p>До проведення робіт або виконання операцій із відкриття контуру холодильного агента дозволяється залучати лише спеціалістів, які мають чинний сертифікат, виданий акредитованим у цій галузі атестаційним органом, що підтверджує їхню компетентність у сфері безпечного поводження з холодильними агентами згідно з відповідними нормами оцінювання.</p>
 ПОПЕРЕДЖЕННЯ	<p>Під час проведення технічного обслуговування неухильно дотримуйтеся рекомендацій виробника обладнання. Технічне обслуговування та ремонт, що вимагають залучення додаткового кваліфікованого персоналу, мають здійснюватися під наглядом особи, компетентної у використанні вогнебезпечних холодоагентів.</p>

2.2 ПРАВИЛА БЕЗПЕКИ ПІД ЧАС ОБСЛУГОВУВАННЯ

Під час обслуговування пристрою з R290 дотримуйтеся наступних попереджень.

2.2.1 Перевірка зони виконання робіт

Перед початком робіт із системами, що містять вогненебезпечні холодоагенти, необхідно виконати перевірки рівня безпеки — це дасть змогу переконатися в тому, що ризик займання є мінімальним. Перед проведенням ремонтних робіт у системі охолодження необхідно забезпечити дотримання описаних нижче запобіжних заходів.

2.2.2 Робоча процедура

Роботи необхідно виконувати відповідно до встановленого порядку, щоб мінімізувати ризик появи вогненебезпечного газу або пари в робочій зоні.

2.2.3 Загальна робоча зона

Увесь персонал, залучений до технічного обслуговування та іншої діяльності в зоні поблизу місця проведення робіт, має пройти відповідний інструктаж та отримати всю необхідну інформацію щодо характеру робіт, які виконуються. Потрібно всіляко уникати виконання робіт в обмеженому просторі. Робочу зону необхідно відгородити. Переконайтеся, що в зоні були створені безпечні умови роботи завдяки контролю наявності легкозаймистих матеріалів.

2.2.4 Перевірка наявності холодильного агента

Перед початком робіт і під час їхнього виконання зону потрібно перевіряти за допомогою спеціального детектора холодильних матеріалів — це дасть змогу надати технічним спеціалістам важливу інформацію про наявність в атмосфері потенційно вогненебезпечних речовин. Переконайтеся в тому, що обладнання для визначення витоків, яке буде застосовуватися, може використовуватися в середовищі з вогненебезпечними холодильними агентами, тобто що воно не створює іскор, має відповідний ступінь герметичності або є іскробезпечним.

2.2.5 Наявність вогнегасника

Якщо на холодильному обладнанні або пов'язаних із ним компонентах потрібно виконати вогневі роботи (тобто роботи, що передбачають нагрівання або використання полум'я), необхідно мати під рукою належне вогнегасне обладнання. Поруч із зоною заправлення кондиціонера має бути розташований порошковий або вуглекислотний вогнегасник.

2.2.6 Відсутність джерел займання

Під час проведення робіт у системі охолодження, які передбачають відкриття будь-яких труб, що містять або містили вогненебезпечний холодоагент, працівникам забороняється використовувати джерела займання у спосіб, що може створити ризик пожежі або вибуху. Усі можливі джерела займання, включно із запаленими цигарками, мають перебувати на достатній відстані від місця проведення робіт зі встановлення, ремонту, демонтажу та утилізації, під час яких може виникнути виток вогненебезпечного холодоагенту. Перед початком робіт необхідно обстежити зону навколо обладнання, щоб переконатися у відсутності в ній вогненебезпечних речовин або джерел займання. Також необхідно встановити знаки «Палити заборонено».

2.2.7 Вентильована зона

Перш ніж проникати всередину системи або виконувати роботи, пов'язані з нагріванням чи використанням полум'я, переконайтеся в тому, що робоча зона розташована на відкритому повітрі або досить добре вентильюється. Належний рівень вентиляції має зберігатися впродовж усього періоду виконання робіт. Система вентиляції має безпечно розсіювати холодоагент, що потрапив у повітря, і, бажано, відводити його в зовнішню атмосферу.

2.2.8 Перевірки холодильного обладнання

Виконуючи заміну електричних компонентів стежте за тим, щоб вони підходили для досягнення конкретної мети та мали відповідні технічні характеристики. Потрібно неухильно дотримуватися вказівок виробника щодо технічного обслуговування елементів обладнання та догляду за ними. У разі виникнення сумнівів зверніться по допомогу до представників технічного відділу виробника.

Під час роботи з агрегатами, у яких використовуються вогнєнебезпечні холодоагенти, необхідно переконатися в тому, що:

- Об'єм холодоагенту, заправленого в систему, має відповідати розміру приміщення, де встановлено обладнання;
- Потрібно забезпечити нормальну роботу вентиляційних апаратів і випускних отворів, а також уникати їхнього перекривання будь-якими предметами;
- У разі використання контурів із проміжним холодоносієм необхідно перевірити наявність холодильного агента у вторинному контурі;
- Маркування обладнання має залишатися чітко видимим і розбірливим. Нерозбірливе маркування та знаки потрібно відновити;
- трубопроводи та відповідні компоненти системи охолодження розташовані так, щоб мінімізувати ймовірність впливу корозійних речовин на елементи обладнання, які містять холодоагент (крім випадків, коли ці компоненти виготовлені з корозійностійких матеріалів або в належний спосіб захищені від корозії).



2.2.9 Перевірки електричних пристроїв

До переліку робіт із ремонту та технічного обслуговування електричних елементів мають входити процедури початкових перевірок рівня безпеки та огляду відповідних виробів. У разі відмови обладнання, що негативно впливає на загальний рівень безпеки, не можна під'єднувати електричний ланцюг до джерела живлення, поки ця несправність не буде повністю усунена. Якщо такий дефект неможливо усунути негайно, проте необхідно продовжувати роботу обладнання, потрібно використати відповідне тимчасове рішення. Про це необхідно повідомити власника обладнання, щоб усі зацікавлені сторони були обізнані про поточну ситуацію.

Під час проведення початкових перевірок безпеки потрібно переконатися в тому:

- що всі конденсатори розряджені — це треба зробити в безпечний спосіб, щоб уникнути можливого утворення іскор;

- що під час заправлення, збирання холодоагенту чи продування системи в ній відсутні оголені електричні деталі та проводка під напругою;
- що лінія заземлення є нерозривною.

	<p>ПОПЕРЕДЖЕННЯ!</p> <p>Встановлюйте пристрій у приміщеннях площею понад 9 м².</p> <p>Не встановлюйте пристрій у зоні, в атмосфері якої можливе виділення легкозаймистого газу.</p>
	<p>ПРИМІТКА!</p> <p>Виробник може надати інші відповідні приклади або додаткову інформацію про запах холодоагенту.</p>

3. ОГЛЯД ПРОДУКТУ

3.1 СХЕМА ПРОДУКТУ

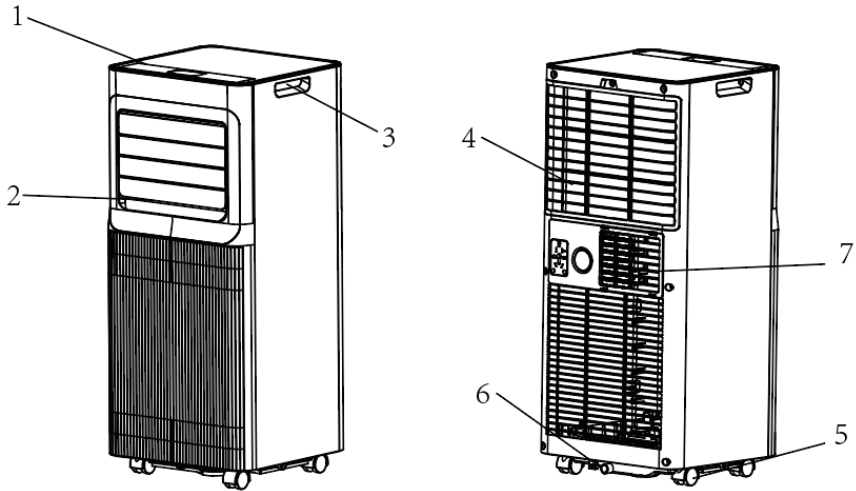

1. Панель керування
2. Випускний отвір із регульованим жалюзі
3. Ручка
4. Впускний отвір з повітряним фільтром
5. Ролик
6. Зливний отвір
7. Витяжна система

Примітка: Зовнішній вигляд наведено лише для прикладу. Детальну інформацію дивіться на реальному продукті.

3.2 ОСОБЛИВОСТІ

- ✓ Висока продуктивність у компактному розмірі з вентилятором, функцією охолодження та осушення.
- ✓ Налаштування та відображення температури.
- ✓ Світлодіодний цифровий дисплей.
- ✓ Електронне керування з вбудованим таймером, режим сну.
- ✓ Система самовипаровування для підвищення ефективності.
- ✓ Автоматичне вимкнення при заповненні бака.
- ✓ Автоматичний перезапуск у разі вимкнення електроенергії.
- ✓ Функція автоматичного розморожування за низьких температур навколишнього середовища.
- ✓ Пульт дистанційного керування.
- ✓ 2 - швидкісний вентилятор.
- ✓ Ролики для легкого переміщення.

4. УСТАНОВКА

4.1 РОЗПАКУВАННЯ

- Розпакуйте коробку та дістаньте пристрій і приладдя.
- Після розпакування перевірте пристрій на наявність пошкоджень або подряпин.

Приладдя:

1. Випускний шланг
2. З'єднувач шланга
3. Адаптер для віконного комплекту
4. Пульт дистанційного керування
5. Дренажний шланг
6. Комплект для виведення шланга у вікно

1.

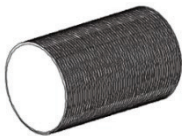

2.



3.



4.



5.

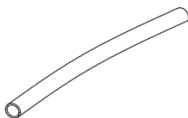



6.

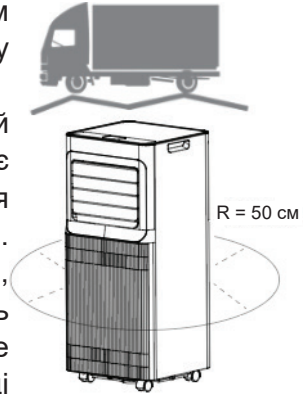

4.2 ВИБІР РОЗТАШУВАННЯ

- Якщо нахил перевищує 45° , перед запуском дайте пристрою постояти у вертикальному положенні щонайменше 24 години.
- Встановіть пристрій на твердій, рівній поверхні в місці, де навколо нього є щонайменше 50 см вільного простору для забезпечення належної циркуляції повітря.
- Не використовуйте пристрій поблизу стін, штор або інших предметів, які можуть перекривати вхід і вихід повітря. Не допускайте перешкод на вході та виході повітря.
- **Ніколи** не встановлюйте пристрій у місцях, де він може піддаватися впливу:
 - Джерел тепла, таких як радіатори, теплові решітки, печі або інші вироби, що виділяють тепло.
 - Прямого сонячного світла
 - Механічних вібрацій або ударів
 - Надмірної кількості пилу
 - Відсутності вентиляції, наприклад, шафа або книжкова полиця
 - Нерівної поверхні



	<p>ПОПЕРЕДЖЕННЯ!</p> <p>Встановлюйте пристрій у приміщеннях площею понад 9 м^2.</p> <p>Не встановлюйте пристрій у зоні, в атмосфері якої можливе виділення легкозаймистого газу.</p>
	<p>ПРИМІТКА!</p> <p>Виробник може надати інші відповідні приклади або додаткову інформацію про запах холодоагенту.</p>

4.3 КРІПЛЕННЯ ВИПУСКНОГО ШЛАНГА

Кондиціонер повинен мати зовнішню вентиляцію, щоб відпрацьоване повітря, яке містить тепло і вологу, могло виходити з приміщення.

Не замінюйте і не подовжуйте випускний шланг, оскільки це призведе до зниження ефективності, а в гіршому випадку — до вимкнення пристрою через низький тиск.

Крок 1. Під'єднайте з'єднувач шланга до одного кінця випускного шланга.

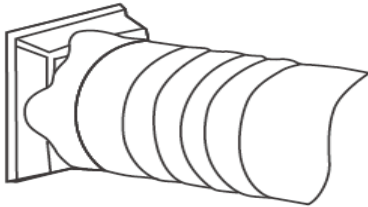

Крок 2. Під'єднайте адаптер комплекту для вікон до іншого кінця випускного шланга.

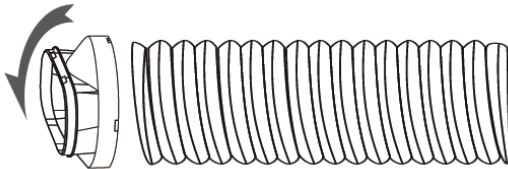

Крок 3. Подовжте регульований комплект для вікон на довжину вашого вікна. Під'єднайте випускний шланг до комплекту для вікна.



Крок 4. Закрийте вікно, щоб закріпити комплект на місці. Воно повинно міцно утримувати комплект для вікна на місці, за необхідності закріпіть комплект для вікна за допомогою клейкої стрічки. Для досягнення максимальної ефективності рекомендується герметизувати зазор між адаптером і боковими сторонами вікна.

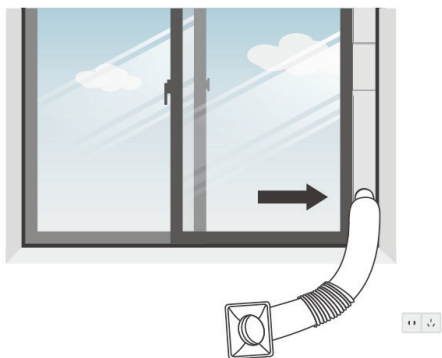

Крок 5. Приєднайте з'єднувач шланга до виходу відпрацьованого повітря пристрою.

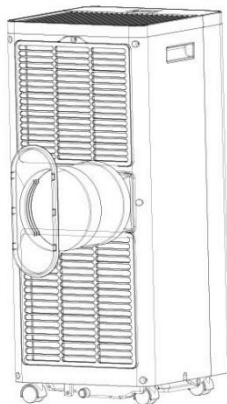

Крок 6. Відрегулюйте довжину гнучкого випускного шланга, щоб відстань між пристроєм і вікном становила більше ніж 70 см, а висота від випускного шланга до підлоги — більше ніж 90 см. Також уникайте згинів шланга. Потім розмістіть кондиціонер поблизу електричної розетки.

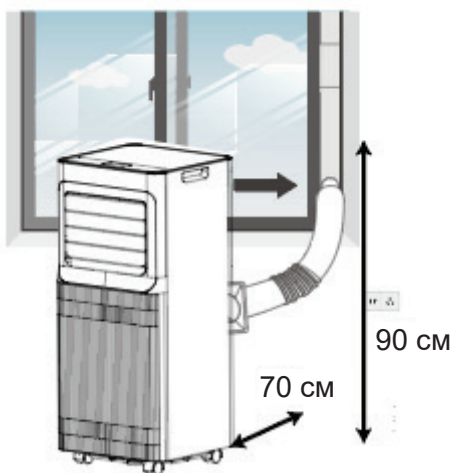

Крок 7. Відрегулюйте жалюзі на випускному отворі, а потім увімкніть пристрій.

5. ЕКСПЛУАТАЦІЯ

5.1 ПАНЕЛЬ КЕРУВАННЯ ТА ДИСПЛЕЙ

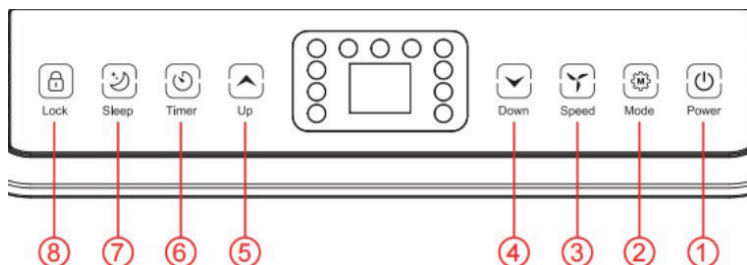

1.	Power (Живлення)	Натисніть, щоб увімкнути або вимкнути пристрій.
2.	Mode (Режим)	Натисніть, щоб перемкнути режим роботи між охолодженням, вентилятором і осушенням.
3.	Speed (Швидкість)	Натисніть, щоб перемкнути швидкість вентилятора між High (Висока) і Low (Низька)
4.	Down (Менше)	Зменшення бажаної температури або налаштування таймера.
5.	Up (Більше)	Збільшення бажаної температури (16 °C ~ 32 °C) або налаштування таймера.
6.	Timer (Таймер)	Встановлює час автоматичного запуску або зупинки пристрою. Натисніть і утримуйте цю кнопку, щоб увімкнути або вимкнути WiFi.
7.	Sleep (Сон)	Натисніть, щоб увімкнути або вимкнути режим сну.
8.	Lock (Блокування)	Натисніть, щоб увімкнути або вимкнути функцію блокування від дітей.
9.	Цифровий дисплей	Відображає налаштування таймера та температуру.



- | | |
|---------------------------------|-----------------------|
| 1. Висока швидкість вентилятора | 6. Режим вентилятора |
| 2. Низька швидкість вентилятора | 7. Сон |
| 3. Таймер | 8. Блокування |
| 4. Режим осушення | 9. Вікно відображення |
| 5. Режим охолодження | 10. Індикатор WiFi |

Підключення до WiFi

Інформація про застосунок «Smart Life»

Застосунок «Smart Life» доступний для систем Android та iOS. Відскануйте відповідний QR-код, щоб перейти безпосередньо до завантаження.



Download Smart Life App



Інформація про користування застосунком

Цей пристрій дозволяє керувати ним через домашню мережу. Необхідною умовою є постійне підключення до Wi-Fi вашого маршрутизатора та безкоштовний застосунок **«Smart Life»**.

1. Встановіть застосунок **«Smart Life»**. Створіть обліковий запис користувача.
2. Увімкніть функцію Wi-Fi в налаштуваннях вашого пристрою.
3. Розмістіть пристрій на відстані приблизно 5 метрів від маршрутизатора.
4. Натисніть і утримуйте кнопку «таймер», щоб розпочати налаштування мережі. Коли індикатор Wi-Fi почне блимати, ви зможете під'єднатися до Wi-Fi. Через 3 хвилини статус буде скасовано, якщо немає конфігурації мережі, а індикатор вимкнено. Якщо вам потрібно повторно під'єднати Wi-Fi, натисніть і утримуйте кнопку «таймер» протягом 5 секунд, щоб розпочати налаштування мережі. Індикатор Wi-Fi знову почне блимати.

Під'єднано до Wi-Fi

● Спосіб 1

Підключення через Bluetooth

Увімкніть Bluetooth на мобільному телефоні або іншому пристрої.

Коли індикатор WiFi блимає, відкрийте застосунок **«Smart Life»**, пристрій автоматично під'єднається через Bluetooth.

● Спосіб 2

Коли індикатор WiFi блимає, виберіть **«Add Device»** (Додати пристрій) — **«Large Home Appliances»** (Велика побутова техніка) — **«Portable Air Conditioner»** (Портативний кондиціонер) і дотримуйтесь інструкцій на дисплеї.

Перевірте стан індикатора WiFi та виберіть правильний режим.

Якщо індикатор WiFi швидко блимає, це означає, що з'єднання встановлено напрямку.

Якщо індикатор WiFi повільно блимає, натисніть «Go to Connect» (Перейти до підключення), щоб під'єднатися до мережі WiFi з назвою «SmartLife-XXXX», а потім поверніться до застосунку, і мережа WiFi під'єднується нормально.

Примітки:

Після успішного підключення пристрою загоряється індикатор WiFi. Тепер ви можете керувати пристроєм за допомогою застосунку. Натисніть і утримуйте кнопку таймера протягом приблизно 5 секунд, пристрій від'єднується, індикатор Wi-Fi згасне.

5.2 ДИСТАНЦІЙНЕ КЕРУВАННЯ

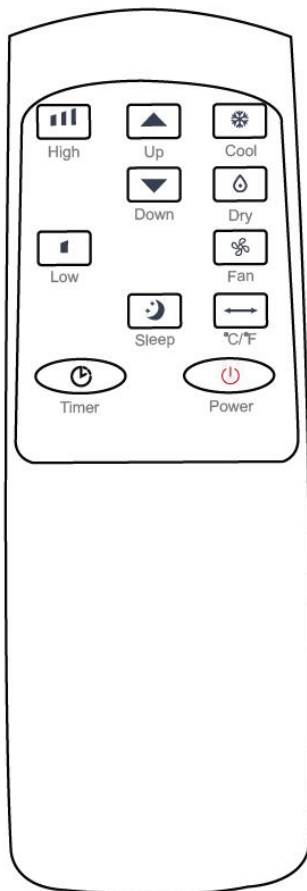

5.3 НАЛАШТУВАННЯ

5.3.1 Запуск і вимкнення

- ⇒ Натисніть кнопку **Power**, щоб увімкнути пристрій.
- ⇒ Натисніть кнопку **Mode**, щоб вибрати бажаний режим роботи.
- ⇒ Натисніть кнопку **Power** ще раз, щоб вимкнути живлення.

5.3.2 Режим роботи

Пристрій має чотири режими роботи: **охолодження, осушення, вентиляція та сон.**

А. Охолодження приміщення

Виберіть режим охолодження, щоб знизити температуру в кімнаті.

- ⇒ Натискайте кнопку **Mode** (Режим) кілька разів, поки не загориться індикатор **Cool** (охолодження).
- ⇒ Натисніть кнопку **Up/Down** (Вгору/Вниз), щоб відрегулювати температуру, яка відображається на екрані. Температуру можна задати в діапазоні 16... 32°C.
- ⇒ Натискайте кнопку **Speed** (Швидкість) кілька разів, поки не загориться індикатор бажаної швидкості вентилятора.
Щоб регулювати напрямок потоку повітря по горизонталі, відрегулюйте внутрішні жалюзі вручну.

Примітка: Кондиціонер вимикається, якщо температура в приміщенні нижча за вибрану температуру.

В. Провітрювання кімнати

- ⇒ Натискайте кнопку **Mode** (Режим) кілька разів, поки не загориться світлодіод індикатора **Fan** (Вентилятор). У режимі вентиляції повітря в приміщенні циркулює, але не охолоджується.
- ⇒ Натискайте кнопку **Speed** (Швидкість) кілька разів, щоб вибрати бажану швидкість обертання вентилятора.

С. Осушення кімнати

⇒ Натисніть кнопку **Mode** (Режим) на панелі керування або пульті дистанційного керування, загориться світлодіодний індикатор осушення. Неможливо вибрати швидкість обертання вентилятора. Користувач повинен під'єднати шланг до зливного отвору в нижній частині пристрою.

Примітка: У цьому режимі швидкість вентилятора перемикається на низьку швидкість, а температуру вибрати неможливо.

D. Режим сну

Режим сну можна активувати в режимі охолодження.

■ Режим охолодження:

Через 1 годину задана температура підвищується на 1 °С, ще через годину задана температура знову підвищується на 1 °С.

5.3.3 НАЛАШТУВАННЯ ТАЙМЕРА (1 година - 24 години):

Таймер має два режими роботи:

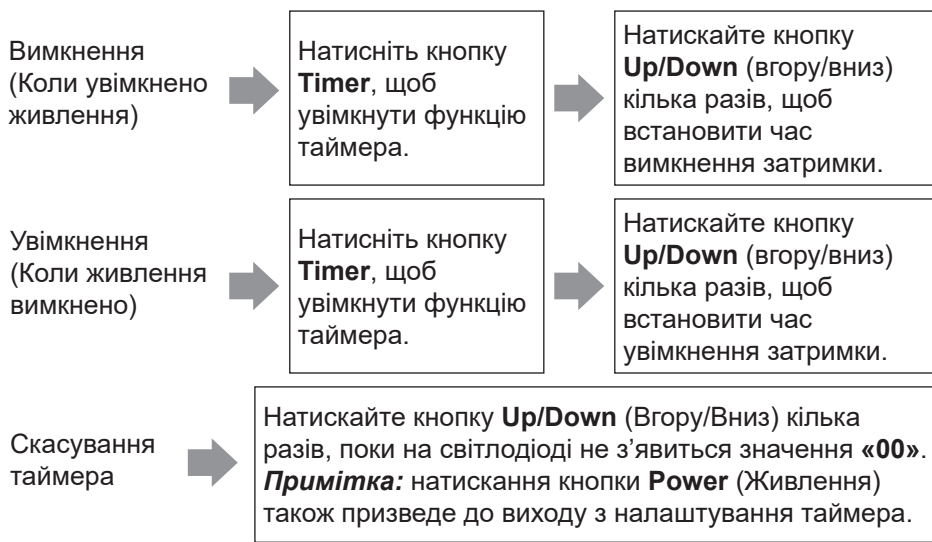

5.3.4 Автоматичне розморожування

За низької температури в приміщенні, під час роботи, на випарнику може утворюватися іній. Пристрій автоматично почне розморожування, а світлодіод **Power** почне блимати. Послідовність управління розморожуванням така:

- A. Коли пристрій працює в режимі охолодження або осушення, датчик температури навколишнього середовища фіксує, що температура котушки випарника нижча за $-1\text{ }^{\circ}\text{C}$. Після цього компресор припиняє роботу на 10 хвилин або доки температура котушки не підніметься до $7\text{ }^{\circ}\text{C}$, після чого пристрій знову переходить у режим охолодження.
- B. Коли пристрій працює в режимі опалення або осушення, як тільки датчик температури котушки фіксує, що температура випарника нижча за $40\text{ }^{\circ}\text{C}$, а різниця між температурою котушки та кімнатною температурою нижча за $19\text{ }^{\circ}\text{C}$ після 20 хвилин роботи компресора, пристрій починає розморожування протягом 5 хвилин, а індикатор живлення блимає.

5.3.5 Захист від перевантаження

У разі вимкнення електроенергії для захисту компресора передбачена 3-хвилинна затримка до його повторного запуску.

5.4 ЗЛИВ

Ручний злив:

1. Коли пристрій зупиниться після наповнення водою, від'єднайте шнур живлення від розетки.

Примітки: Обережно переміщайте пристрій, щоб не розлити воду з піддона для води, розташованого в нижній частині пристрою.

2. Поставте контейнер для води під бічним отвором для виходу води позаду пристрою.
3. Вийміть заглушку для води, вода автоматично потече в контейнер.

Примітки:

1. Зберігайте заглушку для води в надійному місці.
 2. Під час зливу води пристрій можна трохи нахилити назад.
 3. Якщо контейнер для води не може вмістити всю воду, то перед тим, як вона наповниться, якомога швидше заткніть отвір для виходу води заглушкою, щоб вода не вилася на підлогу або килим.
4. Коли вода витече, вставте заглушку.

Примітки: 1. Перезапустіть кондиціонер після встановлення заглушки для води та кришки для зливу, інакше конденсат з кондиціонера буде стікати на підлогу або килим.

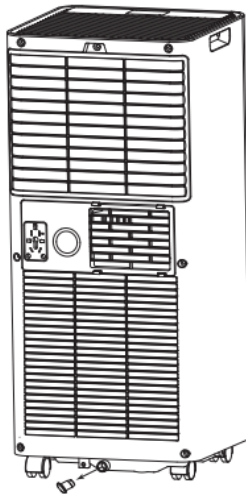

Тривалий злив

Система самовипаровування використовує зібрану воду для охолодження котушок конденсатора, що забезпечує більш ефективну роботу. Нема потреби спорожнювати зливний бак під час охолодження, за винятком випадків осушення та умов високої вологості. Конденсат випаровується в конденсаторі та відводиться через зливний шланг.

Для тривалої роботи або роботи без нагляду в режимі осушення під'єднайте до пристрою приєднаний зливний шланг. Конденсат може автоматично стікати в відро або зливатися під дією сили тяжіння.

- Перед початком експлуатації вимкніть пристрій.
- Вийміть заглушку отвору для зливу води та зберігайте її в надійному місці.
- Надійно та правильно під'єднайте зливний шланг і переконайтеся, що він не перекручений і не заблокований.
- Помістіть отвір шланга над зливом або відром і переконайтеся, що вода може вільно витікати з пристрою.
- Не занурюйте кінець шланга у воду, оскільки це може призвести до утворення «повітряної пробки» у шлангу.

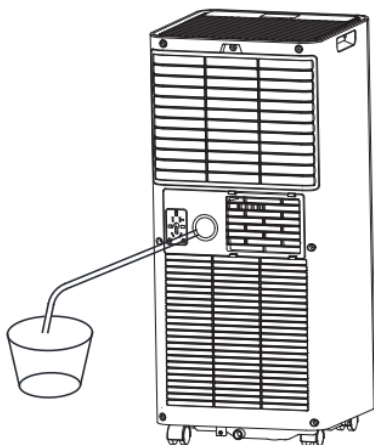

Щоб уникнути пролиття води:

- Оскільки негативний тиск в піддоні для зливу конденсату великий, нахиліть зливний шланг вниз, у бік підлоги. Доцільно, щоб кут нахилу перевищував 20 градусів.
- Вирівняйте шланг, щоб уникнути утворення в ньому сифона.

6. ОЧИЩЕННЯ ТА ДОГЛЯД

6.1. ОЧИЩЕННЯ ПОВІТРЯНОГО ФІЛЬТРА (раз на два тижні)

Пил накопичується на фільтрі й обмежує потік повітря. Обмежений потік повітря знижує ефективність системи, а його блокування може призвести до пошкодження пристрою.

Повітряний фільтр потребує регулярного очищення. Повітряний фільтр знімний, що полегшує чищення. Не використовуйте пристрій без повітряного фільтра, інакше випарник може забруднитися.

1. Натисніть кнопку **Power** (Живлення), щоб вимкнути пристрій, і від'єднайте шнур живлення.
2. Зніміть сітку фільтра з пристрою.
3. Використовуйте пилотяг, щоб видалити пил з фільтра.
4. Переверніть фільтр і промийте його під проточною водою. Нехай вода протікає через фільтр у напрямку, протилежному до напрямку потоку повітря. Відкладіть фільтр і дайте йому повністю висохнути на повітрі перед повторною установкою.

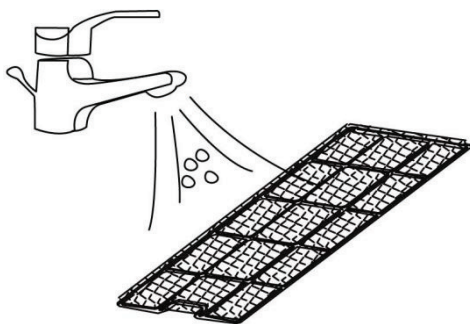

Вимкніть пристрій і вийміть повітряні фільтри.
Промийте повітряний фільтр під проточною водою.



ПОПЕРЕДЖЕННЯ!

Не торкайтеся поверхні випарника голими руками, це може призвести до травмування пальців.

6.2. ОЧИЩЕННЯ ХОЛОДИЛЬНОГО АГЕНТУ

Загальні заходи:

1. Газ/пара важчі за повітря. Може накопичуватися в закритих приміщеннях, особливо на рівні землі або нижче.
2. Усуньте всі можливі джерела займання.
3. Користуйтеся засобами індивідуального захисту (ЗІЗ).
4. Евакууйте зайвий персонал, ізолюйте та провітріть приміщення.
5. Не допускайте потрапляння в очі, на шкіру або одяг. Не вдихайте пари або газ.
6. Не допускайте потрапляння в каналізацію та водойми.
7. Заблокуйте джерело витоку, якщо це безпечно. Розгляньте можливість використання розпилювача води для розсіювання парів.
8. Ізолюйте територію до повного розсіювання газу. Перед входом провітріть приміщення та проведіть перевірку на наявність газу. Після витоку зверніться до компетентних органів.

7. ПОШУК ТА УСУНЕННЯ НЕСПРАВНОСТЕЙ

Симптом		Перевірка	Спосіб усунення
Пристрій не працює.		Перевірте надійність підключення до джерела живлення.	Вставте шнур живлення щільно в розетку.
		Перевірте, чи світиться індикатор рівня води?	Спорожніть зливний піддон, знявши гумову заглушку.
		Перевірте температуру в кімнаті	Діапазон робочих температур становить 5-35 °С.
Пристрій працює зі зниженою потужністю.		Перевірте повітряний фільтр на наявність забруднень.	За необхідності почистьте повітряний фільтр.
		Перевірте, чи не заблокований повітропровід.	Усуньте причину блокування.
		Перевірте, чи відкриті двері або вікно кімнати.	Тримайте двері та вікна зачиненими.
		Перевірте, чи вибрано бажаний режим роботи та чи правильно встановлено температуру.	Встановіть режим і температуру за інструкцією в посібнику. (див. сторінку 16)
	Випускний шланг від'єднаний	Переконайтеся, що випускний шланг надійно закріплений.	
Витік води		Перелив під час переміщення пристрою.	Перед транспортуванням спорожніть резервуар для води.
		Перевірте, чи не перекручений або не зігнутий зливний шланг.	Вирівняйте шланг, щоб уникнути утворення сифона.
Надмірний шум		Перевірте, чи пристрій надійно закріплений.	Встановіть пристрій на горизонтальну та тверду поверхню.
		Перевірте наявність розхитаних деталей, або деталей, що вібрують.	Зафіксуйте та затягніть деталі.
		Шум звучить як течія води.	Шум виникає від потоку холодоагенту. Це нормальне явище
Коди помилок	E0	Помилки зв'язку між основною платою та платою дисплея.	Перевірте джгут проводів друкованої плати дисплея на наявність пошкоджень.
	E1	Несправність датчика температури навколишнього середовища	Перевірте з'єднання або замініть його. Очищення або заміна датчика температури.
	E2	Несправність датчика температури котушки.	Перевірте з'єднання або замініть його. Очищення або заміна датчика температури.
	Ft	Сигналізація високого рівня конденсатної води.	Спорожніть зливний піддон, знявши гумову заглушку.

8. ВИВЕДЕННЯ З ЕКСПЛУАТАЦІЇ

8.1. ЗБЕРІГАННЯ

Довготривале зберігання — Якщо ви не будете використовувати пристрій протягом тривалого часу (більше декількох тижнів), найкраще очистити його та повністю висушити. Зберігайте пристрій, дотримуючись таких кроків:

1. Від'єднайте пристрій від мережі та зніміть випускний шланг і комплект для вікна, які зберігаються разом із пристроєм.
2. Злийте залишки води з пристрою.
3. Очистьте фільтр і дайте йому повністю висохнути в затіненому місці.
4. Встановіть фільтр на місце.
5. При зберіганні пристрій необхідно тримати у вертикальному положенні.
6. Зберігайте кондиціонер в провітрюваному, сухому, безпечному місці, де немає корозійних газів.

УВАГА:

Випарник всередині пристрою необхідно висушити перед упаковкою, щоб уникнути пошкодження компонентів і появи цвілі. Від'єднайте пристрій від мережі та залиште його на кілька днів у сухому відкритому місці, щоб він висох. Інший спосіб висушити пристрій — увімкнути кондиціонер, встановити режим вентиляції з низькою швидкістю і підтримувати цей режим, поки дренажна труба не висохне, щоб внутрішня частина корпусу залишалася сухою і не покривалася цвіллю.

8.2. УТИЛІЗАЦІЯ



ПОПЕРЕДЖЕННЯ!

Викид холодоагенту в атмосферу суворо заборонений!.

Не викидайте електричне обладнання разом із несортованими побутовими відходами — натомість здавайте його в спеціалізовані центри. Для отримання інформації щодо наявності у вашому регіоні підприємств зі збирання відходів зверніться до місцевих органів влади. Якщо електроприлади утилізуються на звалищах або сміттєзвалищах, небезпечні речовини можуть просочуватися в ґрунтові води та потрапляти в харчовий ланцюг, завдаючи шкоди вашому здоров'ю та самопочуттю.



ІНФОРМАЦІЯ ПРО ПІДТВЕРДЖЕННЯ ВІДПОВІДНОСТІ ПРОДУКТУ



Кондиціонери відповідають вимогам відповідних Технічних регламентів:

- радіообладнання (постанова КМУ від 24.05.2017р. № 355);
- обмеження використання деяких небезпечних речовин в електричному та електронному обладнанні (постанова КМУ від 10.03.2017р. № 139);
- енергетичного маркування кондиціонерів повітря (постанова КМУ від 24.05.2017р. № 360);
- щодо встановлення системи для визначення вимог з екодизайну енергоспоживчих продуктів (постанова КМУ від 03.10.2018 № 804);
- щодо вимог до екодизайну для кондиціонерів повітря та вентиляторів, призначених для особистого комфорту (постанова КМУ від 14.08.2019р. № 739).

Справжнім Zhejiang Oulun Electric Co., Ltd., No. 22 Hengyi Road, Linping District, Hangzhou, 311100, Zhejiang, P.R. China заявляє, що тип радіообладнання кондиціонер відповідає Технічному регламенту радіообладнання.

Повний текст декларації про відповідність доступний на офіційному сайті за такою адресою: www.hyundai-hvac.com.ua

Стандарт	IEEE 802.11 b/g/n (DSSS,OFDM)
Тип антени	PCB Antenna
Bluetooth робочий діапазон частот	2.400-2.483.5MHz
Bluetooth RF, Пікове підсилення антени	2.5dBi

Адреса потужностей виробництва: Zhejiang Oulun Electric Co., Ltd., No. 22 Hengyi Road, Linping District, Hangzhou, 311100, Zhejiang, P.R. China (Жейжанг Оулун Електрик Ко., Лтд., № 22 Хенгі Род, Лінпінг Дістрікт, Хангджоу, 311100, Жейжанг, Китай)

У зв'язку з тим, що перелік сервісних центрів постійно змінюється, актуальний перелік авторизованих сервісних центрів Ви можете отримати на офіційному сайті: <https://novaform.com.ua/service>

Уповноважений представник в Україні.

ТОВ «НОВАФОРМ», Україна 04060 м. Київ, вулиця Ризька, будинок 73-Г, офіс 7/3.
тел. гарячої лінії: 0-800-40 05 15 0-800-33-12-90
(безкоштовно зі стаціонарних телефонів, в межах України).

Дата виробництва вказана на виробі.

ГАРАНТІЙНІ ЗОБОВ'ЯЗАННЯ

Шановний Покупець! Дякуємо Вам за покупку продукції ТМ HYUNDAI та довіру до нашої компанії!

Ці умови гарантії діють на території України. При виявленні недоліків протягом гарантійного строку, споживач має право висунути вимоги, встановлені чинним законодавством про захист прав споживачів щодо їх усунення.

Переконливо просимо Вас уважно перевірити правильність заповнення гарантійного талону. При відсутності відмітки підприємства торгівлі про продаж, розрахункового документа з датою продажу, гарантійний термін визначається від дати випуску виробу.

В конструкцію, комплектацію або технологію виготовлення виробу, з метою поліпшення його технічних характеристик, можуть бути внесені зміни. Такі зміни вносяться у виріб без попереднього повідомлення Покупця та не тягнуть зобов'язань щодо змін/поліпшення раніше вироблених виробів

Ми гарантуємо високу якість, надійну та безпечну роботу своєї продукції, за умови дотримання технічних вимог, що викладені в інструкції з експлуатації.

Зовнішній вид та комплектність виробу

Ретельно перевірте зовнішній вигляд виробу та його комплектність. Усі претензії щодо зовнішнього вигляду та комплектності виробу пред'являйте Продавцю при покупці виробу. Також, при отриманні і оплаті виробу через Інтернет – магазин та доставки його кур'єром, Покупець у присутності кур'єра, зобов'язаний перевірити повноту комплектації й зовнішній вигляд виробу на предмет відсутності фізичних дефектів (подряпин, тріщин, сколів, і т.п.). Після від'їзду кур'єра або виходу покупця з магазину, претензії з цих питань не приймаються.

Загальні правила монтажу (підключення) виробу

(якщо виріб має потребу в монтажі або підключення)

Виробник рекомендує здійснювати установку та підключення товару спеціалістами авторизованих сервісних центрів (далі – АСЦ). Виробник не несе жодної відповідальності за будь-який збиток, завданий споживачеві, фізичним або юридичним особам внаслідок установки та підключення, що не відповідають вимогам, зазначеним в інструкції з експлуатації (монтажу).

У разі звернення до інших організацій або до фізичних осіб, що мають відповідні ліцензії і сертифікати, вимагайте щоб майстер залишив документ, який підтверджує проведення робіт по монтажу (підключенню).

Відповідальність за несправність виробу з вини організації, що здійснила його монтаж (підключення), несе монтажна організація. У даному випадку необхідно звернутися до організації, що проводила монтаж (підключення), виробу.

Оплата робіт з установки та підключення товару, а також монтажу та демонтажу виробу під час ремонту, відбувається за преїскурантом АСЦ.

Умови гарантії

Гарантійне обслуговування та ремонт придбаного Вами виробу повинен здійснюватися тільки АСЦ. При виявленні неавторизованого втручання, гарантійні зобов'язання виробника припиняються.

Уразі звернення до інших організацій або до фізичних осіб, що мають відповідні ліцензії і сертифікати, вимагайте щоб майстер залишив документ який підтверджує проведення робіт по установці.

Несправні вузли виробу, в період дії гарантійних зобов'язань, ремонтуються за рахунок АСЦ або замінюються на працездатний виріб. Рішення про доцільність ремонту або заміни приймають фахівці АСЦ. Несправні вузли, замінені в період дії гарантійних зобов'язань переходять у власність АСЦ.

При виконанні гарантійних ремонтів, термін гарантії збільшується на час перебування виробу в ремонті. Зазначений час обчислюється від дня звернення споживача в АСЦ із вимогою про усунення недоліків.

Порядок обчислення гарантійного строку для виробу, який придбано для комерційних цілей, визначається окремо договором купівлі-продажу, відповідно до діючого законодавства України.

Правильне заповнення гарантійного талону

Щоб уникнути помилок, переконливо просимо Вас, до установки/експлуатації виробу, уважно ознайомитися з його інструкцією з експлуатації та перевірити заповнення Гарантійного талону.

Гарантія дійсна та має силу, якщо Гарантійний талон правильно та чітко заповнений, та в ньому вказані: найменування і модель виробу, його серійний (заводський) номер, дата продажу, а також є підпис уповноваженого лица, штамп фірми Продавця та підпис Покупця про прийняття ним гарантійних умов. Забороняється вносити в Гарантійний талон будь-які зміни, а також стирати, виправляти або переписувати будь-які дані зазначені в ньому. У випадку неправильного або неповного заповнення Гарантійного талону негайно зверніться до Продавця даного виробу.

При невиконанні цих умов Гарантійний Талон визнається недійсним.

Задоволення вимог споживача не поширюється на товари, які використовуються для інших потреб, не передбачених їх конструкцією.

Будь ласка, зберігайте Гарантійний талон у період всього терміну експлуатації виробу. По всім питанням, рекомендуємо Вам звертатися тільки в АСЦ **TM HYUNDAI**, адреса й телефони яких знаходяться на сайті: www.hyundai-hvac.com.ua

Будь-яку додаткову інформацію Ви можете отримати за телефонами гарячої лінії **TM HYUNDAI**: 0 800 40 05 15 0 800 33 12 90

Вимоги під час приймання виробу до АСЦ

Гарантійний ремонт виконується при наданні несправного виробу в чистому вигляді та повної його комплектності при наявності повністю та правильного заповненого Гарантійного талону.

На гарантійне обслуговування приймається товар за наявності експлуатаційних документів, пломб виробника або виконавця на товарі, якщо це передбачено експлуатаційним документом, відсутності пошкоджень товару, які могли викликати несправність, за умови дотримання вимог експлуатаційного документа щодо правил зберігання, введення в експлуатацію та використання товару за призначенням.

Гарантія поширюється на виробничий або конструкційні дефект виробу

Будь-які претензії щодо якості товару розглядаються тільки після перевірки виробу представником АСЦ.

Виконання АСЦ ремонтних робіт та заміна дефектних деталей виробу відбуваються або у приміщенні АСЦ або у Покупця (на розсуд АСЦ). Гарантійний ремонт виробу виконується протягом 14 (чотирнадцяти) днів. В разі, якщо під час гарантійного ремонту стане зрозумілим, що в зазначений строк недоліки не будуть усунені, сторони мають право укласти угоду про новий термін.

У разі потреби діагностики і ремонту товару в приміщенні організації, яка здійснює ремонт (АСЦ), транспортування виробу здійснюється відповідно до Закону України «Про захист прав споживачів». У разі виклику спеціаліста для перевірки якості виробу, у результаті якого виявилася відсутність недоліків виробу або було виявлено, що недоліки виникли внаслідок порушення правил використання, зазначених в інструкції з експлуатації, транспортування, монтажу (підключення), обставин непереборної сили, діагностика товару та транспортні витрати оплачуються Покупцем за прејскурантом АСЦ. У разі відсутності Покупця за вказаною адресою на момент приходу спеціаліста АСЦ в обумовлений час, при повторному виклику стягується плата за виїзд спеціаліста за прејскурантом АСЦ.

Гарантія виробника не поширюється:

- технічне та сервісне обслуговування виробу (чистку, заміну фільтрів або пристроїв, виконуючих функції фільтрів);
- програмне забезпечення виробу;
- на будь-які адаптації та зміни виробу, які внесені Покупцем самостійно, в тому числі з метою вдосконалення та розширення його звичайної сфери застосування, яка вказана в інструкції з експлуатації виробу;
- аксесуари, які входять до складу виробу (частини оформлення корпусу, лампочки, батареї й акумулятори, картриджі, зарядні пристрої, насадки, фільтри, запобіжники й інші деталі, які мають обмежений строк гарантії).

Гарантія виробника також не надається у випадках:

- наявність у гарантійному талоні виправлень, нерозбірливих записів;
- якщо на виробі вилучена чи пошкоджена ідентифікаційна (товарна) етикетка, нерозбірливий серійний номер;
- якщо несправності виробу виникли внаслідок ушкоджень при транспортуванні, неправильного зберігання, недбалого застосування, поганого догляду. Якщо виріб має надмірне забруднення, як внутрішнє так і зовнішнє, іржавий;
- порушення правил використання виробу, зазначених в інструкції з експлуатації;
- виріб піддавався розкриттю, самостійному ремонту чи заміні конструкції особами, не уповноваженими на ремонт АСЦ, або змашенню виробу під час гарантійного терміну, якщо це не передбачено інструкцією з експлуатації (сліди розкриття, зірвані шліці гвинтів)*;
- виріб, призначений для роботи в побутових умовах, використовувався в комерційних цілях (професійне використання та великі об'єми робіт) або для інших цілей не передбачених конструкцією даного виробу *;
- якщо експлуатація виробу після прояву несправності не була зупинена і продовжувалась*;
- дефект виник внаслідок некваліфікованих дій під час встановлення (монтажу/демонтажу) виробу, або внаслідок спроб ремонту неавторизованим сервісними центрами та іншими особами;

- підключення до виробу стороннього обладнання, що призвело до виходу з ладу самого виробу. Висновок про вихід з ладу виробу, в результаті впливу вищесказаних факторів, робиться фахівцем АСЦ.
- виріб має зовнішні механічні uszkodження, або uszkodження, які викликані незалежними від виробника причинами, такими як: явища природи й стихійні лиха, пожежа, домашні й дикі тварини, потрапляння всередину виробу сторонніх предметів, комах, речовин, рідин і т.п.;
- uszkodження, викликані невідповідністю параметрів живильних мереж державним стандартам та іншими подібними факторами;
- uszkodження, викликані використанням нестандартних видаткових матеріалів, адаптерів, запчастин і т.п.;
- якщо має місце нормальний знос виробу в результаті тривалого використання (великі об'єми робіт). Рівномірний знос деталей при відсутності на них заводських дефектів не дає право на їх заміну по гарантії*;
- внаслідок витoku фреону за місяцями з'єднань фреонових магістралей, за якість яких несе відповідальність монтажна організація.
- дефектів, що виникли внаслідок невиконання Покупцем зазначеної нижче Пам'ятки по догляду за виробами.

**визначається діагностикою в авторизованому сервісному центрі*

Гарантійний термін

Гарантія виробника надається на весь спектр продукції **Торгової марки «HYUNDAI»**, що постачається в Україну.

Найменування	Термін служби (місяців)	Гарантійний строк (місяців)
Гідромодуль	60	24
Кондиціонери	60	24*
Зволожувач	36	12
Теплові насоси	60	24
Осушувачі	60	12
Вентилятор підлоговий (колонний)	36	12
Котел опалювальний електричний	84	24
Електричні водонагрівачі	60	24*
Керамічний конвектор (обігрівач)	360	60
Бак гарячого водопостачання теплонасосної мульти-спліт системи з рекуперацією тепла	60	24

* *Розширена гарантія на компресор кондиціонера спліт-система та на бак електричного водонагрівача – 60 місяців*

Особливі умови гарантійного обслуговування кондиціонерів

Гарантія не поширюється на недоліки в роботі виробу в разі якщо Покупець за своєї ініціативи (без урахування відповідної інформації Продавця) обрав та купив кондиціонер належної якості, але за своїми технічним характеристикам не призначений для приміщення, в якому він був згодом встановлений Покупцем.

Шановний покупець! Нагадуємо, що некваліфікований монтаж кондиціонерів може привести к його неправильної роботі і, як наслідок, до порушень в роботі виробу.

Пам'ятка по догляду за кондиціонером повітря:

- раз на 2 (два) тижні (при інтенсивної експлуатації частіше) контролюйте чистоту повітряних фільтрів в внутрішньому блоці (дивись інструкцію з експлуатації). Захисні властивості цих фільтрів базуються на електростатичному ефекті, тому навіть при незначному забрудненні фільтр перестає виконувати свої функції;
- для надійної та тривалої роботи кондиціонерів повітря необхідно проводити їх періодичне технічне обслуговування (чистка від бруду та пилу теплообмінників зовнішнього та внутрішнього блоків, перевірку тиску у системі, діагностика електронних компонентів кондиціонера, чистку дренажної системи та інше) спеціалістами АСЦ не менш двох разів на рік, в іншому разі споживачеві може бути відмовлено в гарантії;
- раз на рік (краще навесні або восени, перед переходом його в режим міжсезоння), при необхідності слід вичистити теплообмінник зовнішнього блоку та перевірити роботу на всіх режимах. Це забезпечить надійну роботу Вашого кондиціонера повітря;
- звертаємо Вашу увагу, що експлуатація кондиціонера повітря у зимових умовах має свої особливості. При температурі повітря нижче допустимої робочої температурі вказаної в інструкції, рекомендуємо використовувати кондиціонер в режимі вентиляції.
- запуск кондиціонера для роботи в режимах охолодження або обігрів може привести к збоєм у роботі та поломці компресора. Якщо зовнішня температура повітря від'ємна та конденсат (вода з внутрішнього блоку) виводиться на зовні, то можливо замерзання води в дренажної системі і, як наслідок, конденсат буде витікатиме з піддону внутрішнього блоку у приміщення. Зауважимо, що адаптувати до зимових умов можливо будь-яку спліт-систему. Для цього в неї може бути додатково вбудовані пристрій підігріву картера компресора і регулятор оборотів вентилятора зовнішнього блоку, а так само встановлюється «теплий» дренаж;
- якщо виріб не використовується – його необхідно відключати від електромережі.

Продавець (виробник) знімає з себе відповідальність за можливу шкоду, прямо або опосередковано заподіяну виробом людям, домашнім тваринам, майну в разі, якщо це сталося в результаті недотримання правил і умов експлуатації, установки виробу; умисних або необережних дій покупця (споживача) або третіх осіб. Також Продавець (виробник) не несе відповідальність за можливу шкоду, прямо або опосередковано заподіяну виробом відповідного призначення, в результаті втрати, пошкодження або зміни даних та інформації.

Почпець попереджений, що відповідно із статтею 4 Закону України «Про захист прав споживачів» з моменту підписання Почпцем Гарантійного талону вважається що:

- уся необхідна інформація щодо придбаного виробу і його споживчих властивостях представлена в повному обсязі у відповідності з статтею 15;
- Почпець отримав інструкцію з експлуатації придбаного виробу на української мові та _____;
- Почпець ознайомлений та згоден з умовами гарантійного обслуговування/особливостями експлуатації та догляду придбаного виробу і зобов'язується їх виконувати;

HYUNDAI
AIR-CONDITIONING

Артикул

Дата
продажу

Серійний
номер

Назва торгової організації і штамп

М.П.

Адреса, телефон,
П.І.Б. Споживача

Дата
прийому

Дата
видачі

Дефект

Печатка сервісного центру, підпис

М.П.

Талон 1

HYUNDAI
AIR-CONDITIONING

Артикул

Дата
продажу

Серійний
номер

Назва торгової організації і штамп

М.П.

Адреса, телефон,
П.І.Б. Споживача

Дата
прийому

Дата
видачі

Дефект

Печатка сервісного центру, підпис

М.П.

Талон 2

HYUNDAI
AIR-CONDITIONING

Артикул

Дата
продажу

Серійний
номер

Назва торгової організації і штамп

М.П.

Адреса, телефон,
П.І.Б. Споживача

Дата
прийому

Дата
видачі

Дефект

Печатка сервісного центру, підпис

М.П.

Талон 3

HYUNDAI
AIR CONDITIONER

УПОВНОВАЖЕНИЙ ПРЕДСТАВНИК, ІМПОРТЕР:
ТОВ «НОВАФОРМ»
03134, Україна, м. Київ, вулиця Ризька, будинок 73-Г, офіс 7/3
0 800 33 12 90
www.hyundai-hvac.com.ua

Licensed by HYUNDAI Corporation Holdings, Korea